

## Accessories - Accessori - Zubehoer - Accesorios

# EBB ELECTRONIC BOARD

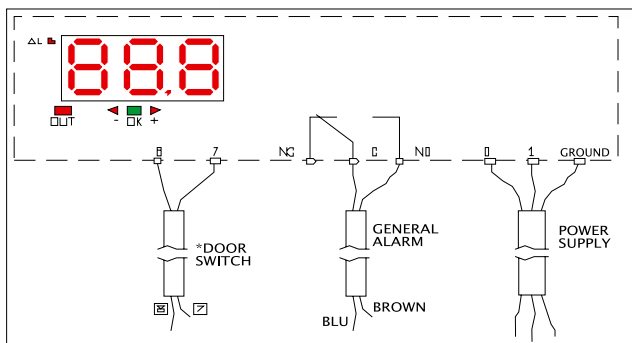

### Multifunctional electronic controller EBB

This controller allows to set the temperature inside the enclosure and to check the status of the air conditioner. Moreover there is a digital input in order to manage a door switch contact or a remote control.

The controller consists of:

a display: three-figure LCD display

Three keys: P for accessing the task menu and for setting the set-point

Two scrolling keys

five LED OUT indicates that the compressor is working

range

OK the temperature is within the working range  
 "- " low temperature alarm  
 "+ " high temperature alarm  
 AL general alarm

### Controllo elettronico multifunzione EBB

Il dispositivo permette di impostare la temperatura di set-point all'interno dell'armadio e di visualizzare lo stato dell'unità mediante la segnalazione di anomalie. E' inoltre presente un ingresso digitale per poter gestire un contatto porta o un controllo remoto. La scheda è composta da:

un display: LCD a tre cifre;

tre tasti: P per accedere ai menu di lavoro e per definire il set-point

due tasti di scorrimento

cinque LED: OUT per indicare il funzionamento del compressore

OK temperatura nel range di funzionamento  
 "- " allarme bassa temperatura  
 "+ " allarme alta temperatura  
 AL allarme generale

### Elektronische Multifunktions-Steuerung EBB

Die Steuerung überprüft und zeigt ständig den Betriebszustand des Klimagerätes an. Die Sollwertvorgabe (wählbar von 25 Grad Celsius bis 45 Grad Celsius) kann mit der Steuerung eingestellt bzw. verändert werden. Werkmässig ist der Sollwert auf 35 Grad eingestellt.

Die Steuerung hat einen potentialfreien Kontakt für Fehlermeldungen. Optional kann ein Kabel für einen Türkontaktschalter und/oder für eine Fernbedienung montiert werden.

Die Steuerung besteht aus:

Display mit drei Segmentanzeigen

drei Bedientasten P: Programmieraste, Auf- und Abtaste zum

Leds

Verändern von Werten  
 out, Kompressor läuft  
 AL, Sammelalarm  
 "- ", Niedrigtemperaturalarm  
 "+ ", Hochtemperaturalarm  
 OK, Betriebszustand in Ordnung

### Controlador electrónico multifunción EBB

Este controlador permite regular la temperatura dentro del armario y verificar el estado del equipo de aire acondicionado. Además, tiene una entrada digital para accionar un microinterruptor de puerta o un control remoto.

El controlador consiste de:

una pantalla LCD de tres cifras

tre pulsadores: P para acceder a los menus de trabajo y para definir el Valor de Ajuste

2 pulsadores de avance

5 LED OUT indica que el compresor esta funcionando OK la temperatura esta en el rango de trabajo

"- " alarma de baja temperatura  
 "+ " alarma de alta temperatura  
 AL alarma general

Code - Codice Code - Código	Warning - Segnalazione Anzeige - Indicación	Possible causes - Possibili cause Mögliche Ursachen - Causas posibles
E1	Probe alarm - Allarme sonda - Alarm Fuehler - Alarma sonda	Broken probe - Sonda guasta o scollegata - Fuehlerbruch - Sonda danada
EEPr	EEPROM Alarm - Errore di memoria interna - EEPROM Alarm - EEPROM alarma	EEPROM failure - Errore di memoria interna - EEPROM Fehler - EEPROM danada
HI	Alarm high temperature - Allarme alta temperatura Alarm Temperatur zu hoch - Alarma alta temperatura	Temperature inside the enclosure too high La temperatura all'interno dell'armadio è troppo elevata Die Temperatur im Schaltschrank ist zu hoch La temperatura dentro del armadio es demasiado elevada
LI	Alarm low temperature - Allarme bassa temperatura Alarm Temperatur zu tief - Alarma baixa temperatura	Temperature inside the enclosure too low La temperatura all'interno dell'armadio è troppo bassa Die Temperatur im Schaltschrank ist zu tief La temperatura dentro del armadio es demasiado baixa
AL	Bad working alarm - Allarme funzionamento Alarm Ineffizienter betrieb - Alarma mal funcionamiento	Enclosure door open / high pressure / Ice on evaporator Porta aperta / alta pressione / ghiaccio sull'evaporatore Tür offen / Hochdruck / Eis am Verdampfer La puerta del armario está abierta / Alta presión / Presencia de hielo en el evaporator

## Accessories - Accessori - Zubehoer - Accesorios

# ECB ELECTRONIC CONTROL BOARD

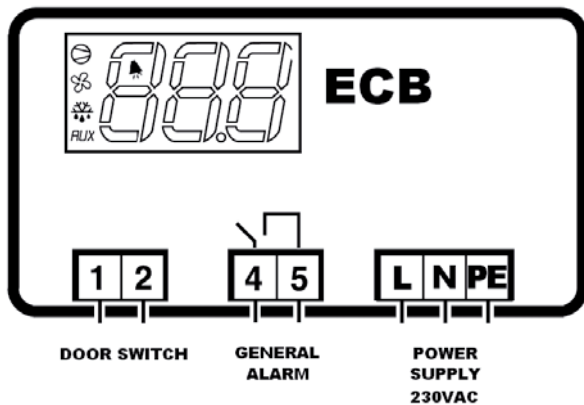

### Multifunctional electronic controller ECB

This controller allows to set the temperature inside the enclosure and to check the status of the air conditioner. Moreover there is a digital input in order to manage a door switch contact or remote control.

The controller consists of:

A display: three-figure LCD display

Three keys:

- SET for accessing the task menu and for setting the set-point
- Two scrolling keys

Two LED:

- indicates that the compressor is working
- Alarm

### Controllo elettronico multifunzione ECB

Il dispositivo permette di impostare la temperatura set-point all'interno dell'armadio e di visualizzare lo stato dell'unità mediante la segnalazione di anomalie. È inoltre presente un ingresso digitale per poter gestire un contatto porta o un controllo remoto. La scheda è composta da:

un display: LCD a tre cifre

Tre tasti:

- SET per accedere ai menu di lavoro e per definire il set-point
- Due tasti scorrimento

Due LED:

- per indicare il funzionamento del compressore
- segnale d'allarme

### Elektronische Multifunktions-Steuerung ECB

Die Steuerung überprüft und zeigt ständig den Betriebszustand des Klimagerätes an. Die Sollwertvorgabe (wählbar von 25°C bis 45°C) kann mit der Steuerung eingestellt bzw. verändert werden. Werksmässig ist der Sollwert auf 35°C eingestellt.

Die Steuerung hat einen freien Kontakt für Fehlermeldungen. Optional kann ein Kabel für einen Türkontaktschalter und/oder für eine Fernbedienung angeschlossen werden.

Die Steuerung besteht aus:

Display: mit drei Segmentanzeigen

Drei Bedientasten:

- SET Programmier Taste
- Zwei Auf- und Abtasten zum Verändern von Werten

Zwei LED:

- Kompressor an
- Alarmsignal

### Controlador electrónico multifunción ECB

Este controlador permite regular la temperatura dentro del armario y verificar el estado del equipo de aire acondicionado. Además, tiene una entrada digital para accionar un microinterruptor de puerta o un control remoto.

El controlador consiste de:

Una pantalla: LCD de tres cifras

Tre pulsadores:

- SET para acceder a los menus de trabajo y para definir el Valor de Ajuste
- 2 pulsadores de avance

2 LED:

- indica que el compresor esta funcionando
- indicacion alarma

Code - Codice Code - Código	Warning - Segnalazione Anzeige - Indicación	Possible causes - Possibili cause Mögliche Ursachen - Causas posibles
EO	Probe alarm - Allarme sonda - Alarm Fuehler - Alarma sonda	Broken probe - Sonda guasta o scollegata - Fuehlerbruch - Sonda danada
HI	Alarm high temperature - Allarme alta temperatura Alarm Temeperatur zu hoch - Alarma alta temperatura	Temperature inside the enclosure too high La temperatura all'interno dell'armadio è troppo elevata Die Temperatur im Schaltschrank ist zu hoch La temperatura dentro del armadio es demasiado elevada
LO	Alarm low temperature - Allarme bassa temperatura Alarm Temeperatur zu tief - Alarma baixa temperatura	Temperature inside the enclosure too low La temperatura all'interno dell'armadio è troppo bassa Die Temperatur im Schaltschrank ist zu tief La temperatura dentro del armadio es demasiado baixa
IA	Bad working alarm - Allarme funzionamento Alarm Ineffizienter betrieb - Alarma mal funcionamiento	Enclosure door open / high pressure / Ice on evaporator Porta aperta / alta pressione / ghiaccio sull'evaporatore Tür offen / Hochdruck / Eis am Verdampfer La puerta del armario está abierta / Alta presión / Presencia de hielo en el evaporator

# ACAFR

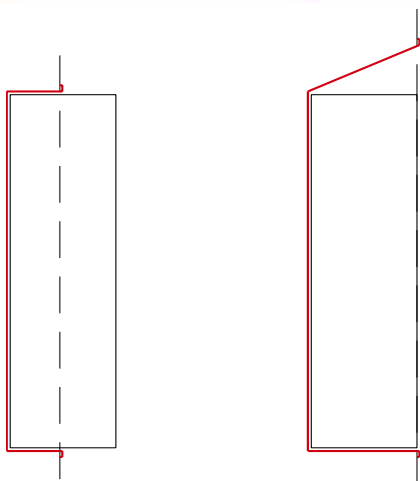

## Semi or totally recessed mouting frames

This device allows to reduce or eliminate air conditioner to external depth, in the meantime the cabinet protection degree remains at IP54. This device is complete of rubber insulation gasket, to guarantee a perfect connection to cabinet surface. Fixation system, to cabinet, is by screws.

## Cornici da incasso parziale o totale per condizionatori

Questo dispositivo, consente di ridurre la sporgenza del condizionatore dall'armadio, o di eliminarla completamente, garantendo comunque un grado di protezione IP54. È dotato di guarnizione di tenuta in gomma, già installata sul bordo di battuta. Il fissaggio alla parte dell'armadio avviene con viti.

## Halbeinbau- oder Einbaurahmen für Klimageräte

Mit dieser Vorrichtung kann der Überstand des Klimageräts am Schaltschrank reduziert oder aufgehoben werden, wobei der Schutzgrad IP54 beibehalten wird. Die Vorrichtung, die über eine bereits am Anschlagsrand angebrachte Gummidichtung verfügt, wird mit Schrauben am Schaltschrank befestigt.

## Marcos para empotrar, parcial o totalmente, los acondicionadores de aire

Este dispositivo permite reducir la parte que sobresale del armario del acondicionador de aire, o eliminarla totalmente, garantizando en cualquier caso un grado de protección IP54.

Incluye una junta aislante de goma ya instalada en el borde de contacto. La fijación en la zona del armario se efectúa con tornillos.

Code - Codice Code - Código	Semi-encasing frame - order code Cornice semincasso - codice d'ordine Halbeinbaurahmen - Bestellnummer Marco semiempotrado - código de pedido	Total-encasing - order code Cornice ad incasso totale - codice d'ordine Einbaurahmen - Bestellnummer Marco empotrado - código de pedido	Weight - kg Peso - kg Gewicht - kg Peso - kg	
EVE0300	Not available - Non disponibile Nicht verfügbar - No disponible	Not available - Non disponibile Nicht verfügbar - No disponible	-	-
EVE0400	ACAFR08	ACAFR08T	3,5	6
EVE0800	ACAFR08	ACAFR08T	3,5	6
EVE1008	ACAFR1008	ACAFR1008T	7	14
EVE1100	ACAFR09	ACAFR09T	7	14
EVE1400	ACAFR09	ACAFR09T	7	14
EVE14A1 17A1/20A1	ACAFRSLIM	Not available - Non disponibile Nicht verfügbar - Non disponibile	7	14
EVE2000	FR09L	FR09TL	7	14
EVE2000220	ACAFR09	ACAFR09T	7	14
EVE2800	ACAFR10	ACAFR10T	10	19
EVE4100	ACAFR10	ACAFR10T	10	19

# AIR FILTER

## Air filters

They are aluminium air filters to prevent the clogging of the condenser coil from long textile wires or similar elements. They are washable with water and neutral soap.

## Filtri d'aria

Sono filtri a nido d'ape in alluminio per proteggere il condensatore del condizionatore da elementi che potrebbero intasarlo, come ad esempio lunghi filamenti. Possono essere lavati con acqua e detergente neutro.

## Aluminium-Filter

Dieser Filter schützt den Verdichter-Wärmetauscher vor dem Verschmutzen z.b. durch längere Textilfäden bzw. größere Flusen.

Der Filter ist waschbar.

## Filtros de aire

Son filtros de aire de aluminio para proteger al condensador del aire acondicionado de filamentos o elementos similares. Son lavables con agua y jabón neutro.



## Air baffles

The air baffles force the cold air from the air conditioner to the bottom part of the cabinet.

## Deflettori

Sono dei deflettori d'aria per forzare il flusso d'aria freddo in uscita dal condizionatore lungo la parete inferiore dell'armadio.

## Los deflectores

Los deflectores de aire frío de los aire acondicionado fuerzan el flujo de aire a la parte inferior del armario.

## Luftleitblech

Die Luftleitbleche leiten die kalte Luft zwangsgeführt zum Schaltschrankboden.

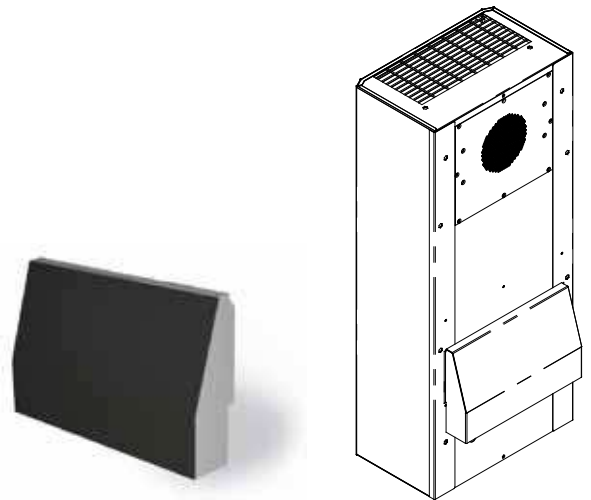

Code - Codice Code - Código	Air filter - Filtro airt Luftfilter - Filtro de aire	Air baffle - Deflettore d'aria Luftleitblech - Bafle del aire
EVE03	-	ACAEF03
EVE04/08	ACAFILT204	ACAEF08
EVE11/14/20	ACAFILT214	ACAEF14
EVE28/41	ACAFILT228	ACAEF28
EHE03		
EHE04/14/20	ACAFILT14H	
EHE06/09	ACAFILT06H	
EHE28/41	ACAFILT28H	

# TMC-TMF-TEM



TMF

TMC

TEM

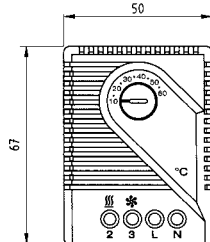
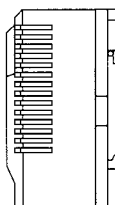
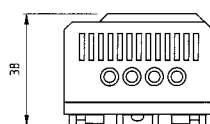
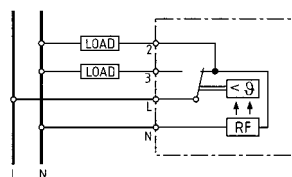

## Thermostats

These devices CE marked, are used as cabinet temperature control, connected to filter fans or heaters and for alarm signal.

Model TMF, with blue regulation knob, has a normally open contact; used for high temperature alarm or as low temperature alarm. DIN bar installation.

Model TMC, with red regulation knob, has a normally close contact. DIN bar installation.

## Termostati

Sono dispositivi per il controllo della temperatura degli armadi, se collegati a ventilatori o resistenze di riscaldamento, o per la segnalazione di allarme.

Il modello TMF, vite di regolazione blu, con contatto normalmente aperto, può essere utilizzato per la segnalazione di allarmi di temperatura o per il comando di sistemi di ventilazione. L'installazione è prevista su barra DIN e regolazione con cacciavite.

Il modello TMC, vite di regolazione rossa, con contatto normalmente chiuso, può essere utilizzato sia come segnale di allarmi sia per il comando di resistenze di riscaldamento o anticondensa. L'installazione è prevista su barra DIN e regolazione con cacciavite.

Il Modello TEM, da alimentare elettricamente, differisce dai precedenti in quanto possiede i contatti in scambio, un differenziale di intervento, o isteresi, molto contenuta. L'installazione è prevista su barra DIN e regolazione con cacciavite.

## Thermostate

Diese Bauteile werden für die Schaltschrank-Temperaturkontrolle bei Anschluß an Lüfter oder Heizwiderstände oder für die Alarmanzeige eingesetzt. Das Modell TMF mit blauer Stellschraube und NO-Kontakt kann für die Temperaturalarmanzeige oder für die Steuerung von Lüftungssystemen eingesetzt werden. Die Installation erfolgt auf DIN-Schiene, die Einstellung per Schraubenzieher.

Das elektrisch betriebene Modell TEM weicht von den vorangehenden ab, da es über Wechselkontakte und ein geringes Eingriffsdifferential oder Hysterese verfügt.

Die Installation erfolgt auf DIN-Schiene, die Einstellung per Schraubenzieher.

## Termostatos

Son dispositivos que sirven para el control de la temperatura en los armarios eléctricos, si están conectados con ventiladores o resistencias de calentamiento, o para señalar el estado de alarma.

El modelo TMF, tornillo de regulación azul, con contacto normalmente abierto, puede utilizarse para señalar alarmas de temperatura o para el accionamiento de sistemas de ventilación.

La instalación se ha previsto en barra Din y regulación con destornillador.

El modelo TMC, tornillo de regulación rojo, con contacto normalmente cerrado, puede utilizarse tanto para señalar alarmas como para el accionamiento de resistencias de calefacción o para evitar la condensación. La instalación se ha previsto en barra Din y regulación con destornillador.

El modelo TEM, que precisa suministro eléctrico, se diferencia de los precedentes porque tiene los contactos en intercambio y un diferencial de actuación, o histeresis, muy reducido. La instalación se ha previsto en barra Din y regulación con destornillador.

CODE - CODICE - CODE - CÓDIGO	M.U.	TMC	TMF	TEM
Temperature range - Range di funzionamento Betriebsbereich - Campo de funcionamiento	°C	-10+80	-10+80	5-60
Voltage - Tensione di alimentazione Stromversorgung - Tensión de alimentación	V	110-230	110-230	24-230
Dimensions - Dimensioni Abmessungen - Dimensiones	mm	71x35x47	71x35x47	65x50x61
Switching contact resistive load opening/closing - Portata contatti Schaltstrom - Capacidad contactos	A	10	10	10/5
Accuracy - Precisione Präzision - Precisión	°C	±3	±3	±1
Thermal gradient - Gradiente termico Wärmegradient - Gradiente térmico	°C	1	1	1
ON/OFF differential temperature - Differenziale di intervento ON/OFF Eingriffsdifferential - Diferencial de actuación	K	-3	-3	0,5
Contacts - Contatti Kontakte - Contactos	n°	2	2	3
Contact position - Posizione contatti Kontaktposition - Posición contactos	-	NC	NO	NC/NO
Protection degree - Grado di protezione Schutzgrad - Grado de protección	IP	20	20	20
Weight - Peso Gewicht - Peso	g	36	36	100
Electric connections - Connessioni elettriche Stromanschlüsse - Conexiones eléctricas	nxo	2x2,5mm	2x2,5mm	4x2,5mm
Fixation system - Sistema di fissaggio Befestigungssystem - Sistema de fijación	-	DIN 35/15	DIN 35/15	DIN 35

# HEATING ELEMENTS EH/FH



## Performance - Resa - Leistung - Rendimiento

Temperature difference (Dt)  
Diferenza temperatura (Dt)  
Temperaturdifferenz (Dt)  
Diferencia de temperatura (Dt)

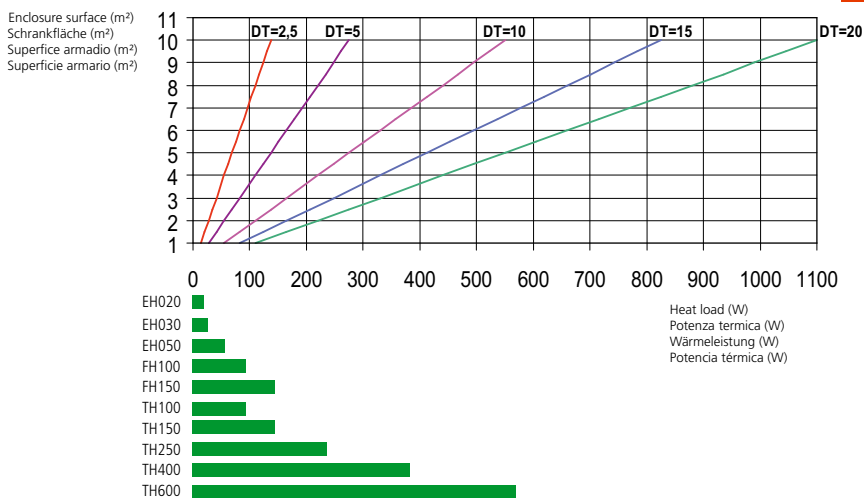

Example - Ejemplo - Beispiel - Ejemplo

- 1: Enclosure surface - Schrankfläche  
Superficie armadio - Superficie armario 2,5m<sup>2</sup>
- 2: Temperature diff. - Diff. di temperature - Temperaturdiff. - Dif. de temperatura 10C°
- 3: Heat load - Potenza - Wärmeleistung - Potencia 137,5W
- 4: Chosen model - Artículo scelto - Ausgewählter Artikel - Artículo escogido TH150/FH150

### Heizwiderstand EH/FH

Diese PTC-Geräte werden auf DIN-Schiene im Schaltschrank angebracht, um eine minimale Temperatur zu garantieren oder um die Bildung von Kondenswasser zu verhindern. Die Widerstände des EH/FH Modells müssen an ein TMC Thermostat angeschlossen werden. Wenn sie für den Kondenswasserschutz eingesetzt werden, sollte die Stromversorgung auch dann gegeben sein, wenn der Schaltschrank nicht in Betrieb ist.

In den größten Schränke kann man eine gleichmäßige Verteilung der Wärme erreichen, wenn man mehrere Resistenz mit kleiner Leistung installiert.

### Resistencias calentamiento EH/FH

Son unidades PTC de aplicación en barra DIN que sirven para garantizar una temperatura mínima o para prevenir la formación de condensación en un armario eléctrico. Las resistencias modelo EH/FH deben conectarse a un termostato tipo TMC. Si se emplean para la prevención de la condensación, se sugiere que la alimentación esté asegurada incluso cuando el armario no esté funcionando. En los grandes armarios se consigue una distribución uniforme del calor mediante la instalación de resistencias calefactoras de pequeña potencia.

## S Heaters

PTC units for DIN bar application.

EH/FH heaters, installed separately from cooling unit, must be connected to TMC thermostat. When used to prevent cabinet condensate they should be electrically connected also when cabinet is off. In this cabinet it's better to install more heating elements with small heating power. In this way there is an optimal air temperature distribution.

### Resistenze riscaldamento EH/FH

Sono unità PTC per applicazione a barra DIN, in armadio, per garantire una minima temperatura o per prevenire la formazione di condensa. La resistenze modello EH/FH, vanno collegate ad un termostato, tipo TMC. Nel caso siano utilizzate per la prevenzione della condensa si suggerisce che l'alimentazione sia assicurata anche quando l'armadio non è funzionante. Negli armadi di grandi dimensioni si raggiunge una distribuzione uniforme del calore installando più resistenze di piccola potenza.

CODE - CODICE - CODE - CÓDIGO	M.U.	EH020	EH030	EH050	FH100	FH150
Heating capacity / Capacità di riscaldamento	W	20	30	50	100	150
Voltage / Voltaggio	V	110-240	110-240	110-240	110-240	110-240
Type of Voltage / Tipo di voltaggio	--	AC (DC)	AC (DC)	AC (DC)	AC (DC)	AC (DC)
Dimensions - Dimensioni Abmessungen - Dimensiones H/A x WL x D/P	mm	42x42x68	42x42x78	42x42x100	42x84x165	42x84x210
Connection cable / Cavo di allacciamento	mm <sup>2</sup>	2x0,5	2x0,5	2x0,5	--	--
Lenght cable / Lunghezza cavo	mm	600	600	600	--	--
Block terminal (max cable section) Morsetti (massima dimensione dei cavi)	--	--	--	--	2,5 mm <sup>2</sup>	2,5 mm <sup>2</sup>
Single pack / Imballaggio singolo H/A x WL x D/P	mm	52x75x155	52x75x155	52x75x190	60x92x170	60x92x225
Multi pack / Imballaggio multiplo H/A x WL x D/P	mm	330x400x380	330x400x380	330x400x380	330x400x380	330x400x380
N° pieces multipack / Npezzi	--	60	60	60	40	24
Weight / Peso Gewicht - Peso	Kg	0,25	0,25	0,3	0,45	0,55

# HEATING ELEMENTS TH



## TH Heaters

Units for DIN or screw mounting.

TH heaters, installed separately from cooling unit, must be connected to a TMC thermostat. When used to prevent cabinet condensate they should be electrically connected also when cabinet is off. In this cabinet it's better to install more heating elements with small heating power. In this way there is an optimal air temperature distribution.

## Resistenze riscaldamento TH

Sono unità per applicazione a barra DIN, in armadio, per garantire una minima temperatura o prevenire la formazione di condensa.

Le resistenze modello TH vanno collegate ad un termostato, da barra tipo DIN, tipo TMC e nel caso siano utilizzate per la prevenzione della condensa si suggerisce che l'alimentazione sia assicurata anche quando l'armadio non è in funzione. Negli armadi di grandi dimensioni si raggiunge una distribuzione uniforme del calore installando più resistenze di piccola potenza.

## Heizwiderstand TH

Diese PTC-Geräte werden auf DIN-Schiene im Schaltschrank angebracht, um eine minimale Temperatur zu garantieren oder um die Bildung von Kondenswasser zu verhindern.

Die Widerstände Modell TH müssen an ein TMC Thermostat auf DIN-Schiene angeschlossen werden. Wenn sie für den Kondenswasserschutz eingesetzt werden, sollte die Stromversorgung auch dann gegeben sein, wenn der Schaltschrank nicht in Betrieb ist. In den grössen Schränke kann man eine gleichmäßige Verteilung der Wärme erreichen, wenn man mehrere Resistenz mit kleiner Leistung installiert.

## Resistencias calentamiento TH

Son unidades PTC de aplicación en barra DIN que sirven para garantizar una temperatura mínima o para prevenir la formación de condensación en un armario eléctrico.

Las resistencias modelo TH, para barra tipo DIN, deben conectarse a un termostato tipo TMC y, si se emplean para la prevención de la condensación, se sugiere que la alimentación esté asegurada incluso cuando el armario no esté en funcionamiento. En los grandes armarios se consigue una distribución uniforme del calor mediante la instalación de resistencias calefactoras de pequeña potencia.

CODE - CODICE - CODE - CÓDIGO	M.U.	TH100	TH150	TH300	TH400	TH600
Heating capacity / Capacità di riscaldamento	W	100	150	300	400	600
Voltage / Voltaggio	V	230	230	230	230	230
Type of Voltage / Tipo di voltaggio	--	AC - DC	AC - DC	AC - DC	AC - DC	AC - DC
Frequency / Frequenza	Hz	50-60	50-60	50-60	50-60	50-60
Dimensions - Dimensioni Abmessungen - Dimensiones H/A x W/L x D/P	mm	42x42x135	42x42x170	82x82x175	82x82x220	82x82x220
Connection cable / Cavo di allacciamento	mm <sup>2</sup>	2x0,5	2x0,5	2x0,5	2x0,5	2x0,5
Terminal section	mm <sup>2</sup>	2,5	2,5	2,5	2,5	2,5
Single pack / Imballaggio singolo H/A x W/L x D/P	mm	52x75x152	52x75x190	92x110x195	92x110x240	92x110x240
Multi pack / Imballaggio multiplo H/A x W/L x D/P	mm	330x400x380	330x400x380	330x400x380	330x400x380	330x400x380
N° pieces multipack / pezzi	--	60	60	18	12	12
Weight - Peso Gewicht - Peso	Kg	0,45	0,55	1,3	1,4	2

# THERMOELECTRIC COOLER

## Thermoelectric module

The thermoelectric modules cool boxes or little enclosures through the Peltier principle. They have a power supply of 24 or 48 Vdc. The cooling output is 100 W.

## Moduli termoelettrici

I moduli termoelettrici permettono il raffreddamento di cassette elettriche o piccoli armadi mediante il principio di Peltier. Sono alimentabili a 24 o 48 Vdc e forniscono 100 W frigoriferi.

## Peltier-Elemente

Die Peltier-Elemente (100W) kühlen Boxen oder kleine Schränke.

Anschluss-Spannung sind 24 oder 48 Vdc.

## Módulos termoeléctricos

Son módulos termoeléctricos para la refrigeración de cajas a través del principio Peltier. Tienen una alimentación de 24V o 48Vcc y 100W de potencia frigorífica.



Cut out

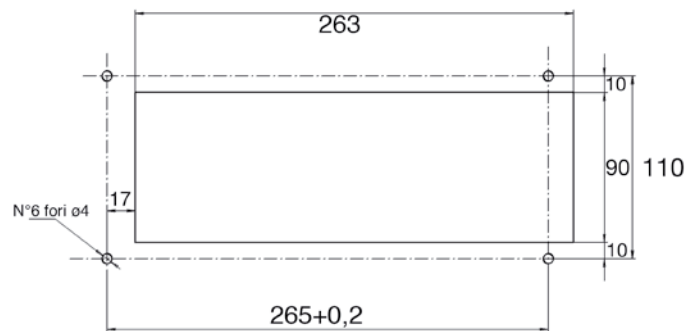

CODE - CODICE - CODE - CÓDIGO	M.U.	AA10024C00	AA10048C00
Voltage / Phase / Frequency - Tensione / Fase / Frequenza Spannung / Phase / Frequenz - Voltaje / Fase / Frecuencia	V-ph-Hz	24 DC	48 DC
Cooling capacity L35L35 - Potenza raffreddamento L35L35 - DIN 3168 Kälteleistung L35L35 - Potencia refrigeración L35L35 - DIN 3168	W	100	100
Height / Width / Depth - Altezza / Larghezza / Profondità Höhe / Breite / Tiefe - Altura / Ancho / Profundidad	mm	159x297x132	154x306x164
Power absorbed - Potenza assorbita Leistungsaufnahme - Potencia absorbida	W	120	120
Absorbed current - Corrente assorbita Stromaufnahme - Corriente absorbida	A	5	2,5
Working limits ambient temperature min./max - Limiti funzionamento temp. amb. min./max Betriebstemperaturbereich, Raumseite min./max. - Límites de temp. de funcionamiento, lado amb. mín/máx	°C	-40/+50	-40/+50
Side cabinet protection degree - Protezione lato armadio Schutzgrad Schrankseite - Protección lado armario	IP	54	54
Weight - Peso Gewicht - Peso	kg	4,2	6,2